



中科达奥信息采编软件 myDOInfo v3.0 产品说明书

中科达奥信息采编系统软件

myDoInfo v3.0

产品说明书

北京中科达奥软件有限公司 Beijing myDoip Co.,Ltd. www.mydoip.com

电话: 13601355176; 13601082017; 13601365528

地址: 北京市海淀区知春里 28 号开源商务写字楼 2 层 208 室 100080

电话: 010-62651182 传真: 010-62650980

1、产品概述

◇ 应用场景

中科达奥信息采编软件（以下简称 myDOInfo v3.0 信息采编软件）是专门针对政府机关或企事业单位日常办公过程中，满足各类信息的录入、报送、审核、发布、统计、归档等综合信息采集业务管理需求的网上协同办公软件。它集信息采集、信息发布、信息管理、信息状态监控、相关信息自动搜索、信息查询及统计等功能于一体，加强各单位的综合信息流转，使所有人员能够及时有效地获取有用的信息资源，大幅度地减少工作人员的劳动强度和重复劳动，提高办公效率。

myDOInfo v3.0 信息采编软件的用户范围涵盖政府机关或企事业单位所有与信息采集、报送、审核、管理等业务相关岗位用户。其总体构架示意图如下：

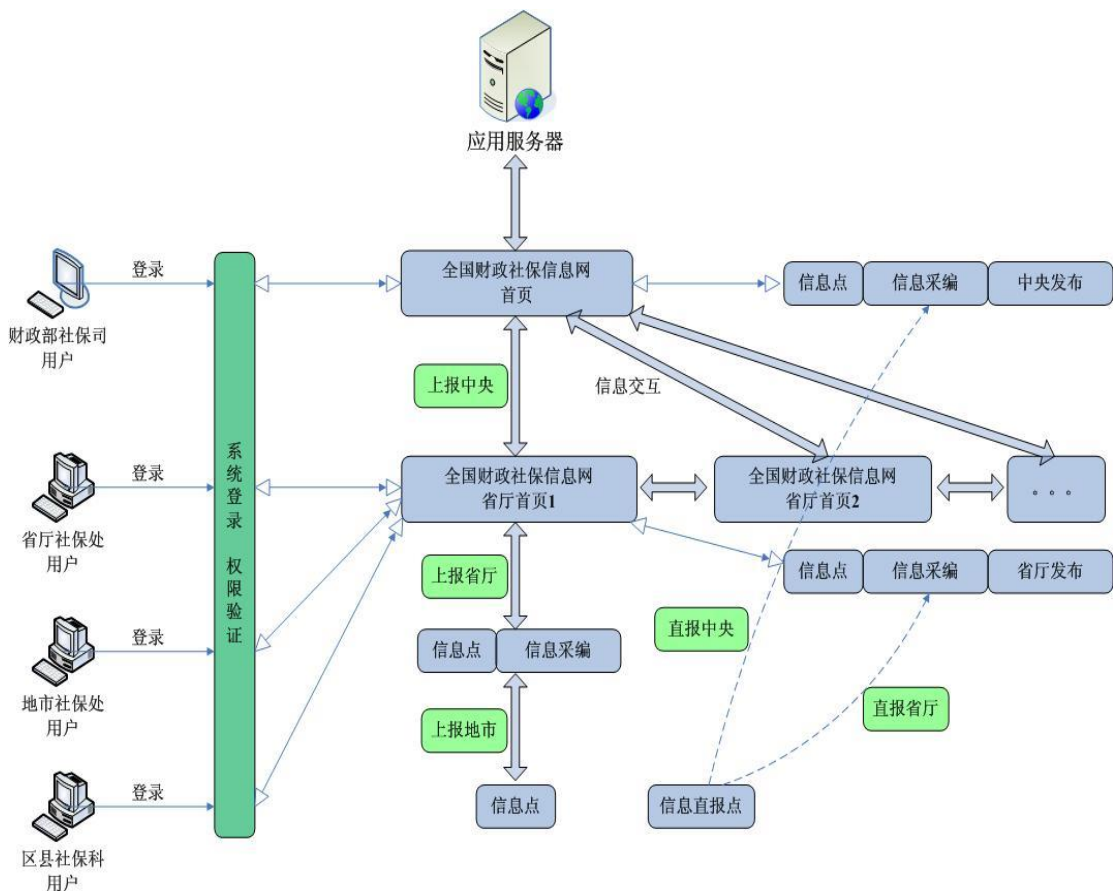

◇ 应用范围

myDOInfo v3.0 信息采编软件主要针对我们国家一般政府机关或企事业单位的多级管理模式（如乡镇 - 区县 - 地市 - 省厅 - 部委等政府模式等），涵盖多级的信息采集、审核、发布、统计等信息采编业务流程和多级管理中心的管理功能。其核心业务分为信息录入、信息审核、信息报送、信息采编、发布审核、原件归档、发布归档、统计查询、授权阅读、多级发布等几个主要方面。

2、产品功能：

myDOInfo v3.0 信息采编软件功能主要包括信息录入/信息点审核/信息点报送/上级采编/领导审批/领导签发等业务流程、信息发布利用、期刊合成、考核排行、统计分析、查询检索、交流互动和辅助管理等几个主要方面。

◇ 信息采编流程管理

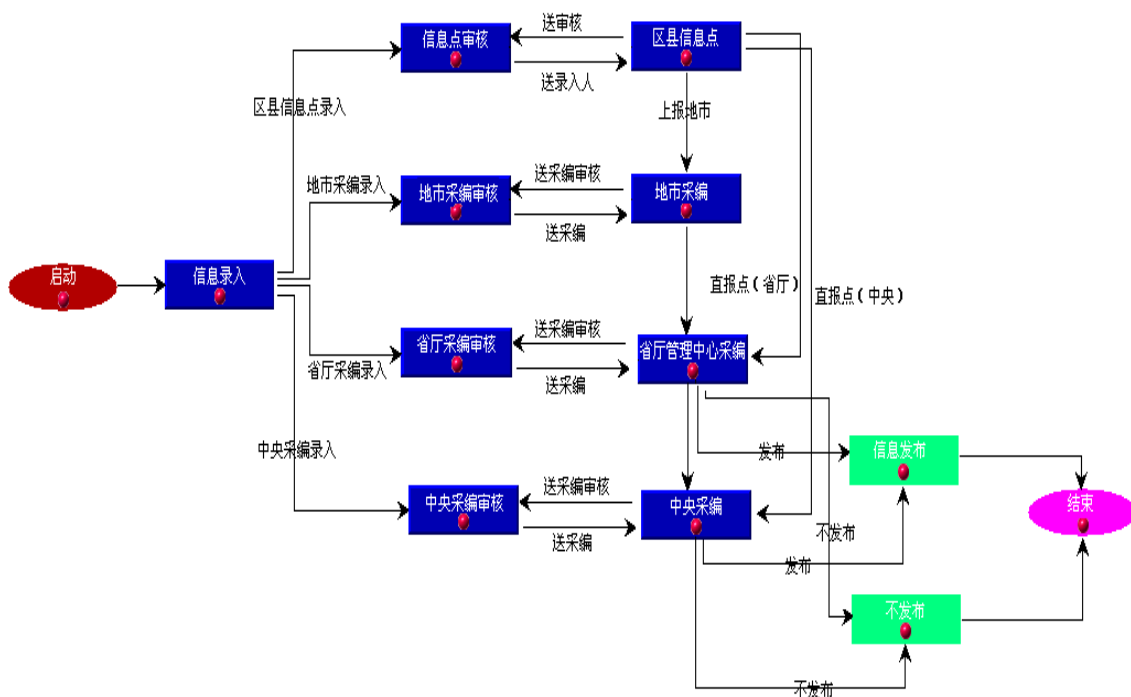

- 各级信息点录入信息后，送上级审核，审核通过后，可以逐级上报（或者在取得授



权的情况下可以越级上报) 上级;

- 下级管理中心亦可作为信息点录入信息并上报上级管理中心采编;
- 各级管理中心对上报的信息进行采编、标注属性、分类编辑后送审核, 审核通过后才能执行信息发布或归档操作。

一般信息采编业务流程(也可根据用户实际业务流程定制)示意图如下:

◇ 各级管理中心

包括信息采编、原件归档、发布审核、发布归档、信息报送(采用)情况考核、统计工作量、查询检索、本级管理中心发布维护。

◇ 信息发布利用

改变用户对现有一般采编系统单纯浏览查阅的信息数据利用方式, 通过设置信息主题词库、热点分类、图片信息、音视频信息等多种技术手段, 丰富信息的表现形式和利用模式。

◇ 期刊合成

由各级管理员选中拟收录期刊的信息, 系统按定制期刊的版式, 自动合成各种类型的信息期刊, 生成期刊封面、目录、信息内容、刊头、刊尾、期号等相关要素, 由管理员简单编辑后发领导阅批, 阅批通过后, 由各级信息管理员发布至相关的期刊栏目。

◇ 奖评考核

信息采编业务工作的考核指标主要可分为报送得分、采用得分、约稿得分、挂钩得分等, 其中采用得分包括上级采用、其他部门或新闻机构等, 采用情况及领导批示内容由上级采编人随时添加。

奖评考核管理主要可分为考核统计表汇总、分项得分设置等。上级管理员按奖评考核的业务规则, 预设分项得分标准, 系统根据各信息点业务开展情况, 由上级管理员实时生成汇总统计表, 经过手工编辑调整后, 发送领导审核, 审核通过后, 即可发布, 从而有效降低信息管理员手工计算、统计的工作量。同时, 由系统自动生成报送量排行、采用量排行、热点信息排行(点击率)、热点评论等, 实时反映用户对系统应用及信息利



用率的总体情况，促进各信息点和广大用户参与系统应用和信息采编工作的积极性。

◇ 交流互动

主要包括用户评论、订阅服务、业务交流论坛等功能模块。

- 用户评论：对于每篇信息，增设阅读者和用户评论等互动功能，系统自动记录发布评论的用户名、操作时间、操作客户机的 IP 地址、评论内容等，通过对于信息的评论功能，促进信息的质量和深入应用。
- 订阅服务：用户可以选定栏目或预设主题词等订阅设置功能，由系统按用户订阅需求，随时把订阅栏目或包含订阅主题词的最新信息发送至用户的个人邮箱，同时也可开通新到订阅信息的短信提醒或直接发送短信。
- 业务交流论坛：信息业务交流论坛采用目前主流论坛模式，分为管理版区和自由版区。管理版区由上级管理员统一管理，版区的设置和主题的发布，由上级管理员统一执行，普通用户只具备查阅和回帖权限。自由版区由省厅管理员授权上级版主执行管理工作，版主可以设定一人或多人（如由优秀信息报送点管理员担任），自由版区由该版版主负责管理，用户可以自由发帖、交流讨论，版主负责维护本版区的日常管理。

◇ 统计分析

系统既提供固定格式的报表统计，还具有关联统计、对比分析、自定制统计等多项统计功能，充分利用信息化的优势，提供业务管理工作准确、高效的技术手段，加强管理工作对数据信息的分析能力。

- 标准统计：固定格式报表统计。
- 自定制统计：统计人员选定相关统计项目，系统按定制项生成规范格式报表，实现对数据信息多方位的汇总分析功能。
- 关联统计：统计人员通过设定主题词或关键词，结合其他相关统计项目的定制，实现关联信息的统计分析功能，一般用于对于特定政策执行、热点问题等信息反馈的统计分析。
- 对比分析：统计人员可以根据统计需求，定制不同分类信息在不同时间段内，相关



指标的对比统计分析。通过对信息的对比分析，反映财政工作在不同时期的热点问题趋势变化。

◇ 查询检索

- 提供全文检索、二次检索、条件检索、关键词检索、模糊检索等多种检索方式。
- 在关键词检索、全文检索中，对检索结果的匹配项自动标红，提高用户的检索效率。

◇ 辅助管理

系统采用中央集中部署的管理模式，基于分级授权机制的权限管理是系统管理的核心。主要分为系统管理类和业务管理类。

- 系统管理类主要面向系统管理员，实现系统技术层次的初始化、调整和变更管理，具体包括系统资源管理、模板管理、用户管理、角色管理、权限管理、组织机构管理、接口设置、日志管理、流程管理...等。
- 业务管理主要面向采编管理人员，实现业务层次的初始化、调整和变更管理，包括用户授权、统计项设置、考核评分标准预置...等。

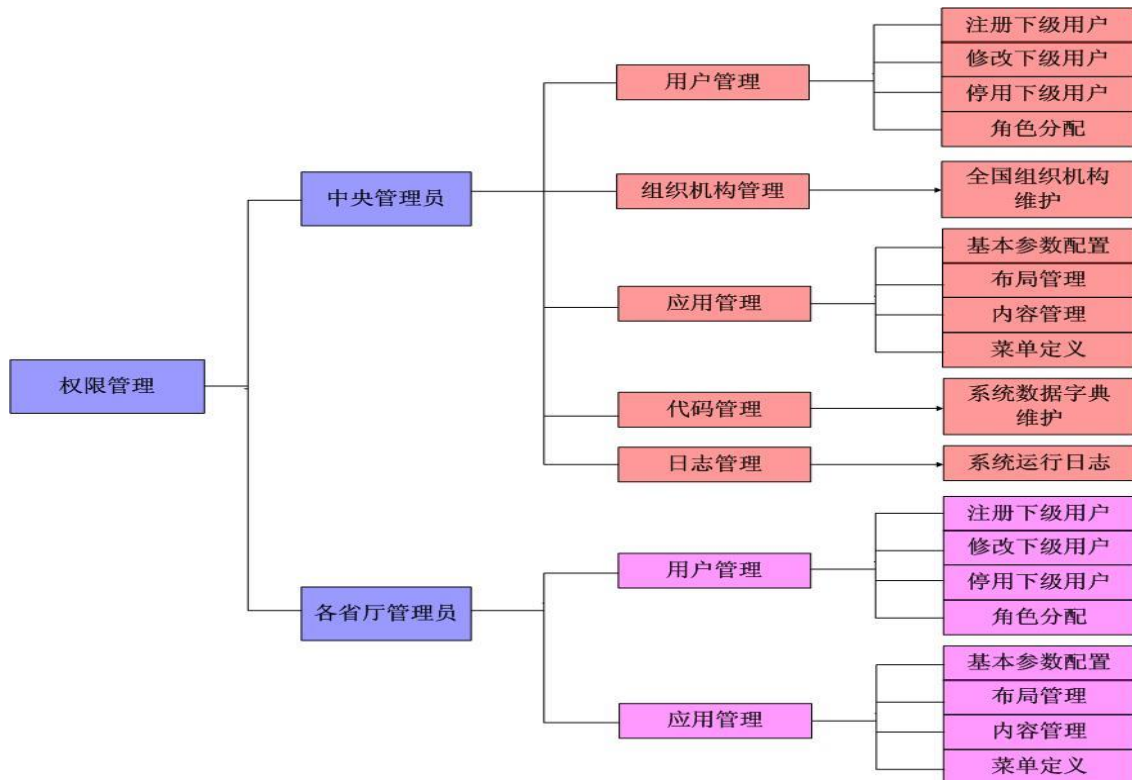



3、产品特点：

◇ 支持多级信息点、多级信息管理中心业务模式。

方便部署多层次的信息采集方案，信息采集渠道宽广、信息来源完整。

◇ 信息可在任意层级发布

为各级单位提供信息发布窗口。各级单位可将采用的信息在本级或多个层级间发布，充分发挥资源共享的优势。

◇ 灵活的信息报送与审核机制。

信息采编系统的业务流程如下图所示；各级信息点录入信息后，送上级审核，审核通过后，上报二级管理中心或一级管理中心；二级管理中心亦可作为信息点录入信息并上报一级管理中心采编；各级管理中心对上报的信息进行采编、标注属性、分类编辑后送审核，审核通过后才能执行信息发布或归档操作（不发布）。

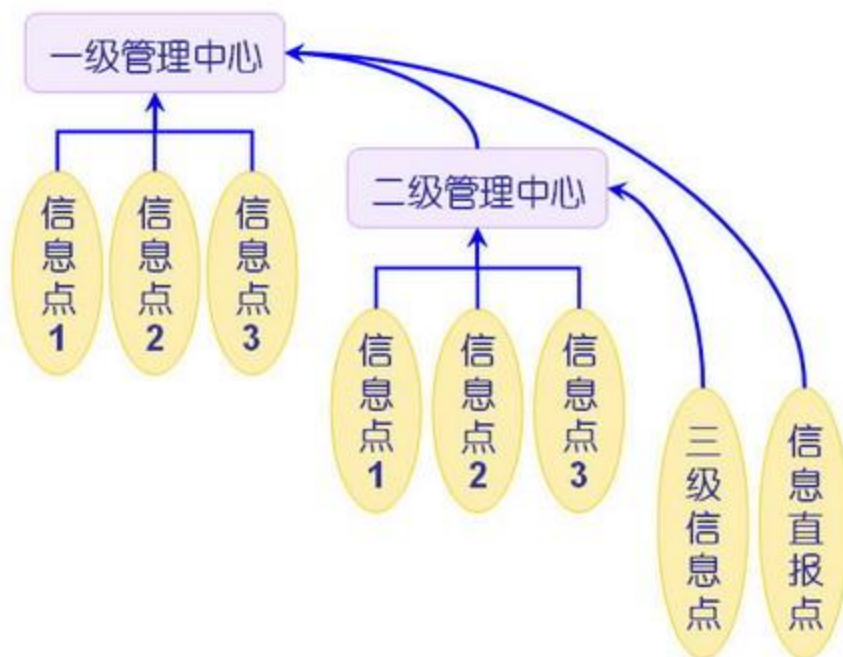

◇ 灵活的信息属性定制及标注功能。

用户可自由定义信息属性，方便对各类信息内容的采集与发布。



◇ 多级的组织机构管理

便于使用部门的维护和业务扩充。方便对采编工作人员的增减。可以使系统灵活方便的延伸至下级部门使用。

◇ 对信息采编流程全程跟踪与监控

对所有报送信息实现全流程的流程信息记录、保留录入、审核、复核、采编、审批、签发等各环节人员的电子签名。流程信息包括操作时间、操作人、操作类型、发送人等。

◇ 建立了内部信息采编业务与外网信息发布一体化的规范化高效率机制

采编系统在数据信息的采集面、时效性和准确性方面具有较大的优势，是对外网站数据信息的主要来源。系统充分考虑了发布外网信息的审核、授权和核定机制，增加全流程数据信息内容的修改痕迹保留、流程记录、流程监控机制和自上而下的分级授权机制。由信息报送单位的业务负责人，提出是否能发布外网的初审意见，其次由上级机关采编管理员提出复核意见，最终由领导核定并授权发布。核准发布外网的信息由系统自动打包导出，通过介质或网闸导入外网网站服务器

◇ 具有高效自动化的考核奖评机制，确保信息的报送质量

基于各信息点的信息报送得分、采用得分、收录期刊得分、挂钩得分等基础指标，结合报送量排行、采用量排行、热点信息（点击率）、热点评论（回复率）等参考指标，利用系统自动化的考评机制，开展对各信息报送点公开、公平的打分评议，在不增加信息管理员工作量的情况下，充分借助技术优势，进一步建立健全信息采编业务工作的考核制度，激发各级信息点工作人员的工作积极性、促进信息采编业务工作质量的稳步提高。

◇ 利用多媒体技术实现采编信息种类以及表现方式的多样化

改变以往信息传统、单一的纯文本表现形式，增加图片信息、重要会议或领导讲话的音、视频信息等，充分利用多媒体技术实现采编信息表现方式的多样化。有效解决了大容量多媒体文件占用系统资源、网络资源，以及迟滞响应的矛盾，提高多媒体信息在报送审核、用户浏览、在线播放和查询检索的响应速度。



◇ 可以对采编信息进行多纬度、深层次利用

系统充分利用采编系统信息数据采集面广、实效性强、审核流程规范及数据准确性、权威性高的特点，提供丰富的对数据信息进行多纬度、深层次利用。如信息期刊的自动合成、规范发布、热点分类的自动生成、重要信息的短信发布、主题词库、关联检索、关联统计、趋势统计和比较分析等，借助网络化、信息化的优势，为领导决策和行政办公提供更好的信息资源支持。

◇ 灵活方便的交流互动功能

改善用户对一般系统单纯浏览的信息数据利用模式，增加各级用户之间的交流互动的功能。提供关联阅读、用户评论、业务交流论坛、热点信息、热点评论、意见反馈等，通过建设规范高效的用户交流平台，提升普通用户的参与度，可以更好地发挥系统信息数据的实时共享性和信息资源对业务工作质量的促进作用。

4、成功案例：

- ◇ 财政部内/外网信息采编系统
- ◇ 山西省财政厅信息采编系统
- ◇ 安徽省财政厅信息采编系统
- ◇ 湖北省财政厅信息采编系统
- ◇ 海南省信息采编系统

.....